

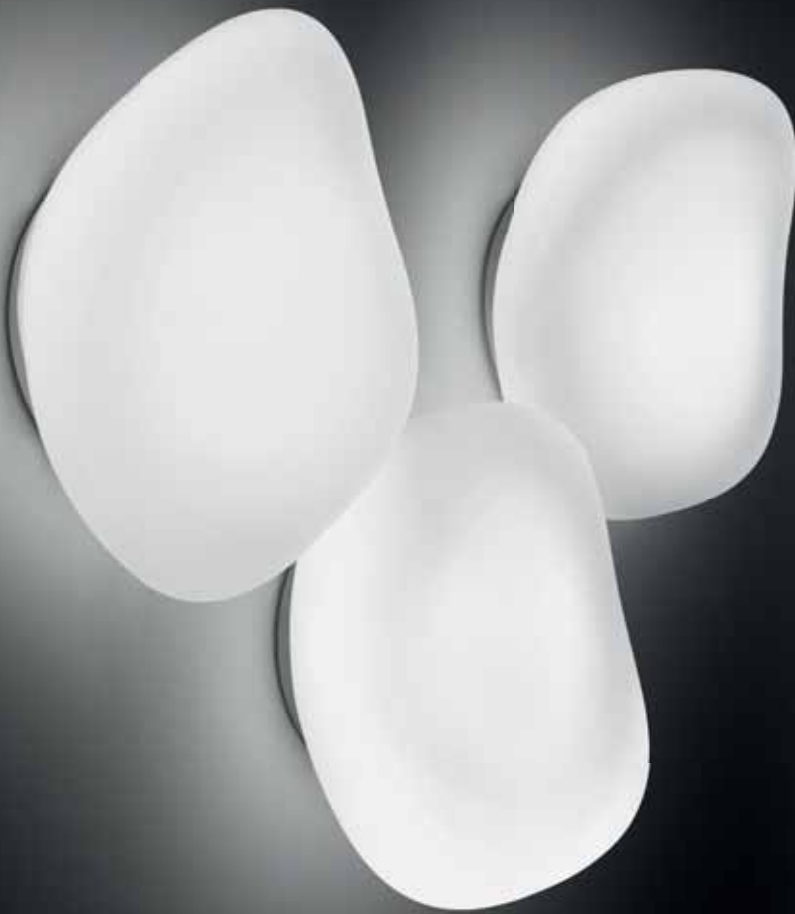

**GROK**

NEWS 2010  
NEWS 2010



 **LED S-C4**



**GROK**

---

# clear

new finish

design \_ Josep Patsí

clear\_collection

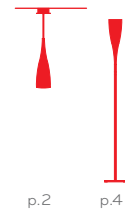

Colección de colgante y pie de salón de estructura metálica lacada en diferentes acabados. Proporciona una luz muy adecuada para crear ambientes cálidos.

A lacquered metal structure collection, that includes pendant and floor lamp. It provides a very soft light to create a warm atmosphere.

Collection de lampes de salon suspendues et à pied, avec une structure en métal laqué et différentes finitions. Offre une lumière qui permet de créer des ambiances chaudes.

Serie von Hänge- und Stehlampen für das Wohnzimmer. Lackierte Metallkonstruktion in verschiedenen Ausführungen. Die Lampen geben ein warmes Licht, das sich für die Schaffung eines wohnlichen Ambientes bestens eignet.

Collezione di lampada a sospensione e piantana con struttura metallica laccata in diverse finiture. Distribuisce una luce adatta per creare ambienti accoglienti.



FE PC

● Negro  
Black  
**05** Noir  
Schwarz  
Nero

new finish

○ Blanco  
White  
**78** Blanc  
Weiss  
Bianco

new finish

● Cromo negro  
Black chrome  
**51** Chrome noir  
Schwarz Chrom  
Cromo nero

○ Policarbonato transparente  
Transparent polycarbonate  
**M2** Polycarbonate transparent  
Transparenter Polykarbonat  
Polycarbonate transparente

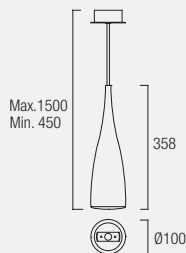

**00-2872-05-M2**  
**00-2872-78-M2**  
**00-2872-51-M2**  
E-27 PAR-20 50W  
PL E-27 23W  
ENERGY SAVING



# clear new

design \_ Josep Patsí

Colección de colgante y pie de salón de estructura metálica lacada en diferentes acabados. Proporciona una luz muy adecuada para crear ambientes cálidos.

A lacquered metal structure collection, that includes pendant and floor lamp. It provides a very soft light to create a warm atmosphere.

Collection de lampes de salon suspendues et à pied, avec une structure en métal laqué et différentes finitions. Offre une lumière qui permet de créer des ambiances chaudes.

Serie von Hänge- und Stehlampen für das Wohnzimmer. Lackierte Metallkonstruktion in verschiedenen Ausführungen. Die Lampen geben ein warmes Licht, das sich für die Schaffung eines wohnlichen Ambientes bestens eignet.

clear\_collection



⚡ F RF 850°C ®

new

AL FE

● Negro  
Black  
05 Noir  
Schwarz  
Nero

○ Blanco  
White  
78 Blanc  
Weiss  
Bianco

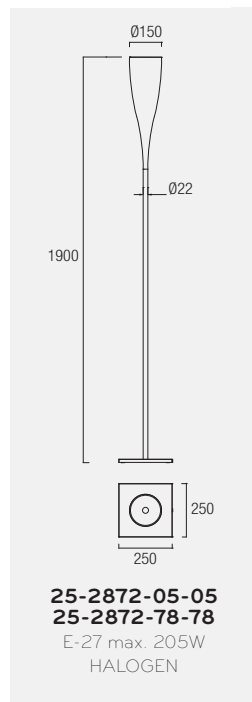



Esta pieza de vidrio emite una luz nítida y agradable. Su especial diseño permite múltiples combinaciones. En versión individual, doble, triple, cuádruple... Puede ser un exquisito aplique o un magnífico plafón.

This glass fitting emits a clear, pleasant light. Its special design allows for multiple combinations: individual, double, triple, etc. It can function as an exquisite wall lamp or a wonderful ceiling light.

Cet élément en verre émet une lumière bien définie et agréable. Sa conception élaborée permet diverses combinaisons. Simple, double, triple, quadruple... Elle constitue une applique ravissante ou un superbe plafonnier.

Diese Glasleuchte strahlt ein klares und angenehmes Licht aus. Das spezielle Design lässt zahlreiche Kombinationen zu: Einzel-, Doppel-, Dreifach-, Vierfachausführung etc. Verwendung als elegante Wandlampe oder erlesene Deckenleuchte.

Questo articolo di vetro emette una luce chiara e piacevole. Il suo speciale design consente svariate combinazioni. In versione singola, doppia, tripla, quadrupla e così via. Può essere utilizzato come elegante applique o plafoniera.

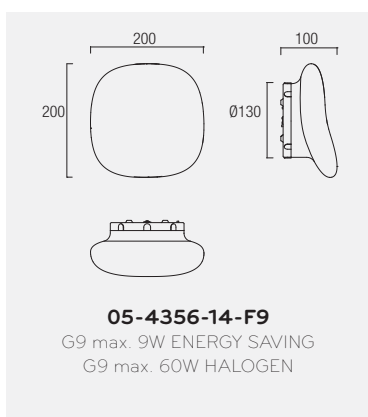

Su especial diseño permite múltiples combinaciones. Its special design allows for multiple combinations. Sa conception élaborée permet diverses combinaisons. Das spezielle Design lässt zahlreiche Kombinationen. Il suo speciale design consente svariate combinazioni.

GLASS OPALZ

Blanco  
 White  
 Blanc  
 Weiss  
 Bianco

**14**

Cristal opal  
 Opal glass  
 Verre opal  
 Optisches Glas  
 Vetro ottico

**F9**



Esquema de conexión  
Connection scheme  
Schema de connexion  
Anschlußschema  
Schema di connessione







skata





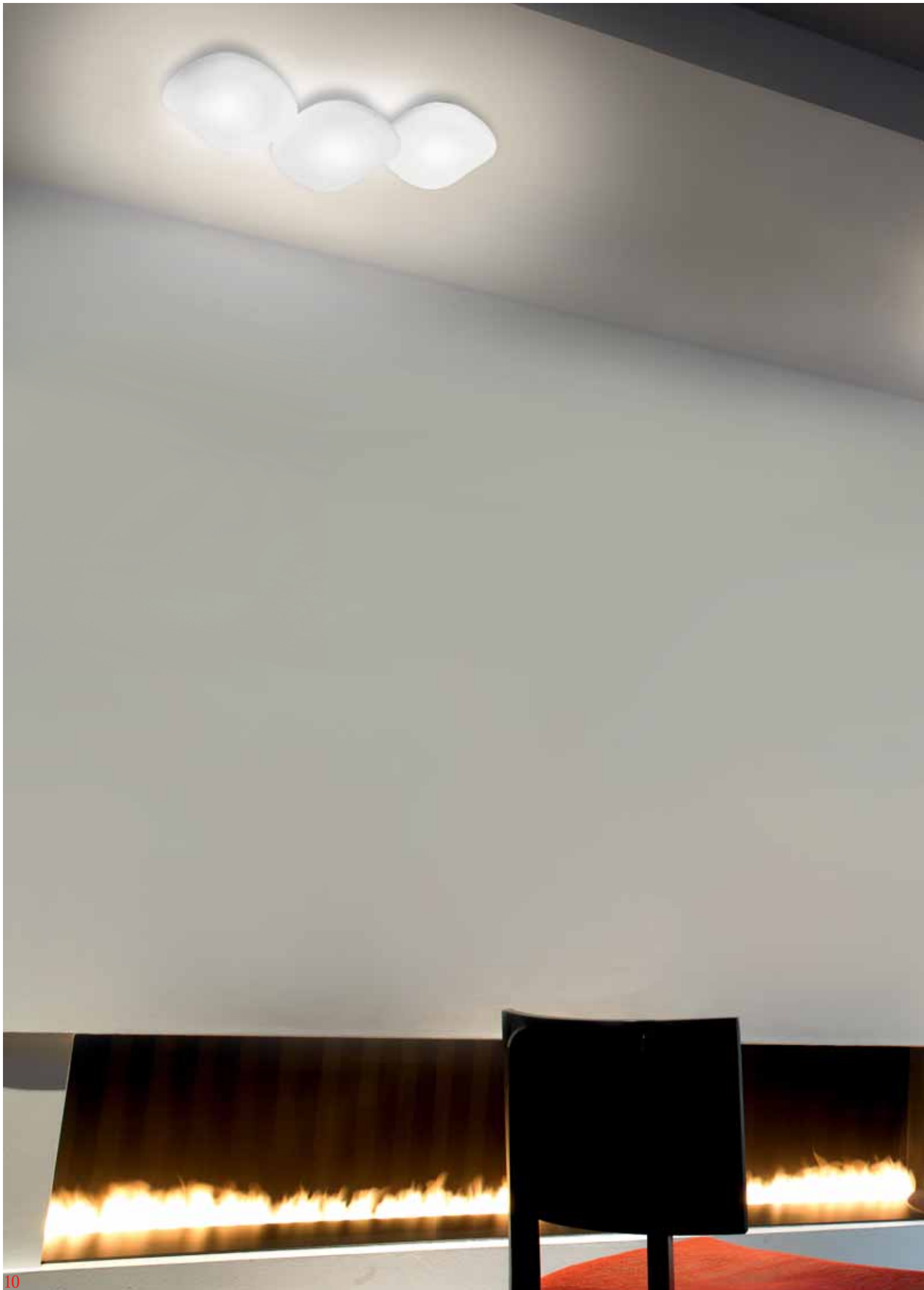













Marcas y símbolos	Marks and Symbols	Marques et Symboles	Brukezeichen und Symbole	Marche e Simboli	
	Todas las luminarias marcadas con este símbolo están construidas de manera que permiten ser instaladas sobre una superficie normalmente inflamable.	All lighting fixtures bearing this symbol are suitable for installation on normally inflammable surfaces.	Tous les appareils marqués avec ce symbole sont fabriqués de façon à permettre leur installation sur une surface normalement inflammable.	Alle mit diesem Symbol gekennzeichneten Leuchten dürfen auf unter normalen Bedingungen leicht entzündbaren Oberflächen angebracht werden.	Tutte le lampade contraddistinte con questo simbolo sono costruite in modo tale da poter essere installate su di una superficie normalmente infiammabile.
	Todas las luminarias marcadas con este símbolo son de Clase I. Estas luminarias disponen sólo de aislamiento básico y, por tanto, deberán conectarse a la toma de tierra de la vivienda.	All light fittings bearing this symbol are Class I models. These light fittings have only basic isolation and therefore must be connected to the earthing system of the residential dwelling.	Toutes les lampes marquées avec ce symbole appartiennent à la Classe I. Ces lampes sont uniquement munies d'une isolation de base et, par conséquent, elles devront être branchées à la prise de terre du logement.	Alle mit diesem Symbol angegebenen Leuchtkörper gehören zur Klasse I. Diese Leuchtkörper haben lediglich eine Einfachisolierung und sind daher an die Erdung der Wohnung anzuschließen.	Tutte le luci contraddistinte con questo simbolo sono di Classe I. Queste luci dispongono solo di isolamento base e, pertanto, devono essere collegate alla presa di terra dell'appartamento.
	Resistente a hilo incandescente a 850°C.	Resistance to incandescent wire at 850°C.	Tenue au feu 850°C.	Glühdrahtbeständig auf 850°C.	Resistente a filo incandescente 850°C.
	Modelos registrados.	Registered models.	Modèles enregistrés.	Eingetragene Modelle.	Modelli registrati.

Símbolos	Symbols	Symboles	Symbole	Simboli	
	Bajo consumo.	Energy saving.	Économie d'énergie.	Energiesparlampe.	Risparmio energetico.
	Novedad	New	Nouveau	Neu	Nuevo
	Dirección del halo de luz.	Halo light direction.	Lichtstrahl Richtung.	Direction flux lumineux.	Direzione del flusso della luce.

Materiales	Materials	Matériaux	Materialien	Materiali	
	Aluminio	Aluminum	Aluminium	Alluminio	
	Acero	Steel	Acier	Stahl	Acciaio
	Cristal opal	Opal glass	Verre opal	Optishes Glas	Vetro ottico
	Polycarbonato	Polycarbonate	Polycarbonate	Polykarbonat	Polycarbonate

**\_Información general \_General information \_Information générale \_Allgemeine informationen \_Informazione generale**

• Las descripciones y medidas de los aparatos del presente catálogo son orientativas, pudiendo por tanto ser modificadas, a fin de mejorar las características técnicas o de diseño. • La empresa se reserva el derecho de anular o modificar cualquier modelo sin previo aviso. • Todos los modelos presentados cumplen las normas exigidas por la C.E. para aparatos de iluminación de uso doméstico y sus características vienen determinadas por las clases I y II. • Los acabados y las especificaciones técnicas corresponden a los productos que se suministran en Europa, pudiendo éstos variar en otros mercados. • Para una buena conservación de las lámparas, no usar bombillas de potencia superior a las recomendadas y limpiar simplemente con un paño seco. No usar limpia metales, ya que dañan los barnices protectores que garantizan la duración del acabado.

• The descriptions and dimensions of the items in this catalogue are indicative and may be modified for the purpose of technical or design improvements. • We reserve the right to cancel or change all models without prior notice. • All items meet the E.C. Class I and Class II safety regulations for home lighting appliances. • The finishes and technical specifications listed here are for the European market and may vary elsewhere. • Do not use stronger bulbs than recommended, and always clean lamps with a soft dry cloth alone since metal polish will damage the protective finish.

• Les descriptions et mesures des appareils de ce catalogue sont données à titre d'orientation, pouvant être modifiées dans le but d'améliorer les caractéristiques techniques ou de design. • L'usine se réserve le droit d'annuler ou modifier l'un ou l'autre de ses modèles sans avis préalable. • Tous les modèles présentés sont conformes aux normes exigées par la C.E. pour les appareils d'éclairage domestique et leur caractéristiques sont déterminées par la classe I et II. • Les finitions et spécifications techniques correspondent à la demande du marché européen. Elles peuvent être modifiées pour d'autres pays. • Ne pas utiliser d'ampoules d'une puissance supérieure à celle recommandée. Pour un bon entretien, utiliser simplement un chiffon sec. N'utilisez aucun produit pour métaux, ils abîment le vernis protecteur.

• Die Beschreibung und Maße der in diesem Katalog aufgeführten Modelle dienen der Orientierung und können zur Verbesserung der technischen Eigenschaften oder des Designs geändert werden. • Der Hersteller behält sich das Recht vor, Modelle zu ändern oder aus dem Programm zu nehmen. • Die gezeigten Modelle erfüllen alle die innerhalb der EU geforderten Normen und Richtlinien für Leuchten für allgemeine Beleuchtungszwecke der Schutzklassen I und II. • Die Ausführungen und technischen Daten gelten für den europäischen Markt und können in anderen Ländern abweichen. • Für eine gute Erhaltung der Leuchten ist der Betrieb mit Lampen höherer Leistung als empfohlen zu vermeiden. Zur Reinigung benutzen Sie einfach ein trockenes Tuch, da Metallputzmittel die Schutzlackierung angreifen.

• Le descrizioni e le dimensioni degli articoli del presente catalogo vengono fornite a mero titolo orientativo e possono pertanto essere modificate al fine di migliorarne le caratteristiche tecniche o di design. • La Casa si riserva il diritto di cessare la produzione o di modificare qualsiasi modello senza preavviso. • Tutti i modelli presentati sono conformi alle normative C.E. per gli articoli da illuminazione per uso domestico di classe I e II. • Le rifiniture e le specifiche tecniche corrispondono ai prodotti venduti in Europa; tali dati possono pertanto variare su altri mercati. • Per una buona conservazione delle lampade, non utilizzare lampadine di potenza superiore a quella consigliata e pulirle semplicemente con un panno asciutto. Non utilizzare prodotti per la pulizia del metallo che potrebbero rovinare le vernici di protezione che garantiscono la vita della rifinitura.

• Todos los derechos reservados. Ninguna parte de este libro puede ser reproducida en ningún formato de papel o electrónico, sin el consentimiento previo del editor o de los propietarios de los derechos.  
 • All rights reserved. No part of this publication may be reproduced or transmitted in any form or by any means, electronic storage and retrieval system, without permission in writing from the copyright owner (s).  
 • Tous droits réservés. Aucune partie de ce livre ne pourra être reproduite en format papier ou électronique sans l'autorisation préalable de l'éditeur ou du propriétaire des droits.  
 • Sämtliche Rechte vorbehalten. Kein Teil dieses Buches darf in keinem Papier- oder elektronischem Format ohne ausdrückliche Zustimmung des Herausgebers oder der Inhaber der Urheberrechte wiedergegeben oder vervielfältigt werden.  
 • Tutti i diritti riservati. Nessuna parte di questo libro può essere riprodotta in nessun formato cartaceo o elettronico, senza la previa autorizzazione dell' editore o dei proprietari dei diritti.



## **LEDS-C4, S.A.**

Afuera s/n, - 25750 - TORA (Lleida) SPAIN

[www.leds-c4.com](http://www.leds-c4.com)

### **España**

Tel.: 973 46 81 01

Fax.: 973 46 81 29

[info@leds-c4.com](mailto:info@leds-c4.com)

### **Europe**

Tel.: + 34 973 46 81 02

Fax.: + 34 973 46 81 06

[europe@leds-c4.com](mailto:europe@leds-c4.com)

### **France - Portugal**

Tel.: + 34 973 46 81 30

Fax.: + 34 973 46 81 29

[france@leds-c4.com](mailto:france@leds-c4.com)

[portugal@leds-c4.com](mailto:portugal@leds-c4.com)

### **Asia - Pacific and Africa**

Tel.: + 34 973 46 81 16

Fax.: + 34 973 46 81 06

[export@leds-c4.com](mailto:export@leds-c4.com)

### **USA - Canada**

Tel.: +34 973 46 81 09

Fax: +34 973 46 81 06

[lighting@leds-c4.com](mailto:lighting@leds-c4.com)

### **América Latina**

Tel.: + 34 973 46 81 15

Fax.: + 34 973 46 81 06

[sudamerica@leds-c4.com](mailto:sudamerica@leds-c4.com)

### **Middle East Countries**

Tel.: + 34 973 46 81 08

Fax.: + 34 973 46 81 06

[dep-export@leds-c4.com](mailto:dep-export@leds-c4.com)